

Este Documento é propriedade exclusiva da KALATEC MÁQUINAS, e não pode ser copiado, cedido ou revelado a terceiros sem consentimento expreso da empresa. Contravenções estarão sujeitas a penalidades previstas por lei.

Folha Padrão KTCM_R00

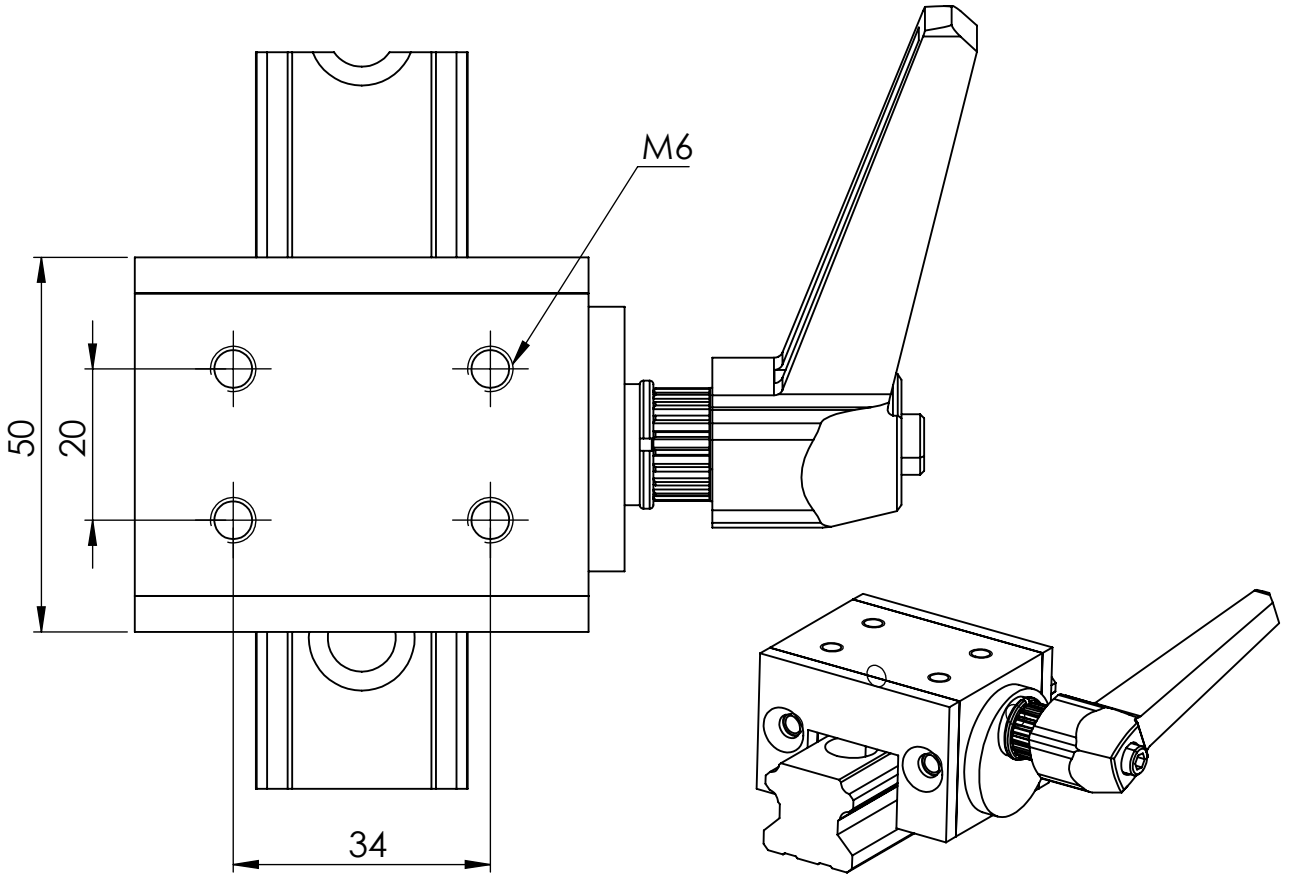
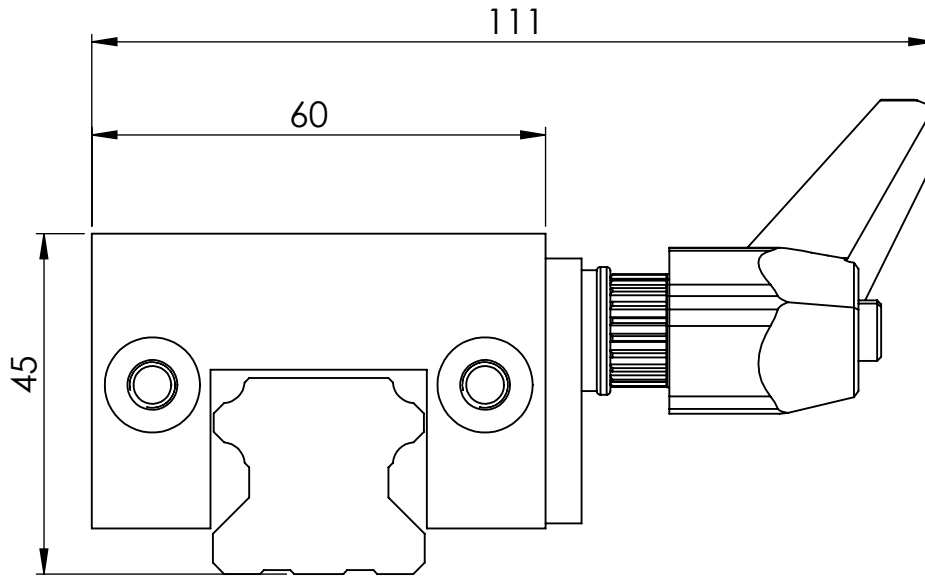

Dimensões sem tolerância: DIN 7168										DESCRIÇÃO:
Dimensões mm	1,5-3,0	3,0-6,0	6,0-30	30-120	120-315	315-1000	1000-2000	Tolerância Angular		
Toler. c/ usinagem	±0,1	±0,2	±0,3	±0,5	±0,8	±1,2	ATE 10mm	50mm	MAIS	
Toler. bruta	±0,2	±0,5	±1	±1,5	±2,0	±3,0	10mm	30mm	120mm	
TRATAMENTO TÉRMICO:										PROJETO/CONJUNTO:
TRATAMENTO SUPERFICIAL:										
CLIENTE:										
DES.	ESCALA			NÚMERO DO DESENHO:						
VISTO	1:2			TRAVA TRILHO 30						
APROV.	DATA			04/11/2022						